

# CHARIOT

## CHARIOT 1 BOUT. B11 B15 B20 B50



- Support bouteille pour transporter et mettre en oeuvre en toute sécurité
- Adapté pour une bouteille
- En acier peint
- Utilisation avec des bouteilles allant de la B11 à la L50

### Domaines d'application

Les chariots porte-bouteilles permettent de déplacer sans effort et en toute sécurité les bouteilles dans les ateliers et laboratoires.

### Les + qui font la différence

**Sécurité:**

Arrimage des bouteilles par chaîne haute et basse. Maniable et équilibré pour les grandes bouteilles.

**Polyvalent**

Les 2 chaînes permettent de transporter différentes tailles de bouteilles

#### INFO +

Les chariots sont livrés prêts à l'emploi

# Encombrement

Longueur (L) : 1100 mm

Hauteur (H) : 690 mm

Hauteur (H1) : 150 mm

Profondeur (D) : 440 mm

Profondeur (D1) : 397 mm

Ø1 : 200 mm

Poids net : 11 kg

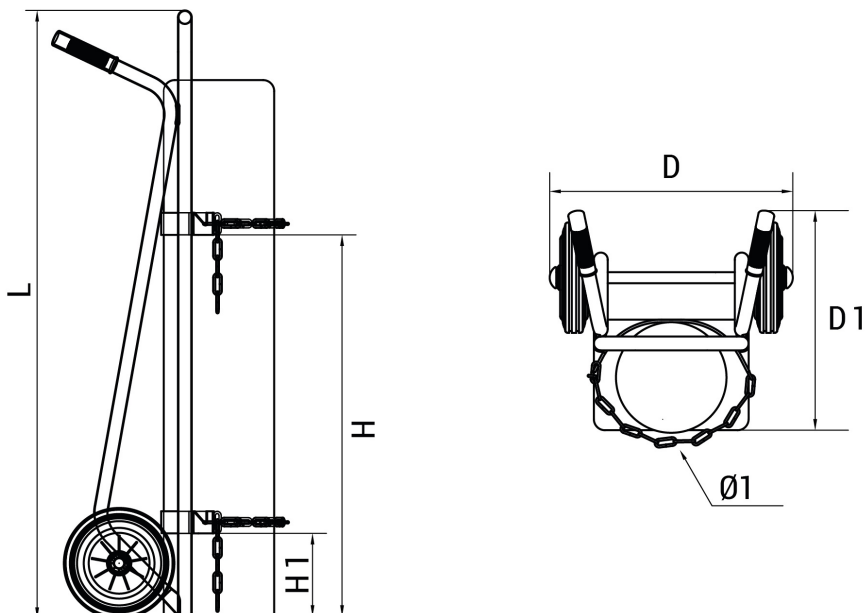

# Configuration du modèle

Le chariot est livré monté, prêt à l'emploi

# Produits

Référence	Designation courte	Matière
176574	CHARIOT 1 BOUTEILLE B11 B15 B20 B50	Acier